 CAMPTOURIST

CT 8



IFA mobile-DDR

Urlaubsbuchung IFA-CAMPTOURIST- Ideal für Urlaub zu zweit



In seinem bewährten IFA-Camptourist-Programm bietet der VEB Kraftfahrzeugwerk „Ernst Grube“ Werdau jetzt speziell einen Anhänger für 2 Personen
IFA-CAMPTOURIST CT 8



Ausklappbare Küche mit Spüle



Sitzecke mit Liegefläche



Verschließbares Wertfach



Stauraum unter der Sitzfläche



Stauraum unter der Liege





IFA-CAMPTOURIST CT 8

Das neue, besonders leicht aufzubauende Modell zeichnet sich durch großen Komfort aus.

- große Zulademöglichkeiten
- Schnellaufbau des Hauszeltes plus Sonnensegel
- eingebaute Campingküche
- interessantes Sonderzubehör

Der CT 8 eignet sich für kleine und große Zugfahrzeuge.

Spurtreu läuft er Ihrem Wagen hinterher. VEB Kraftfahrzeugwerk „Ernst Grube“ Werdau hat alles in die beste Form gebracht.

IFA-CAMPTOURIST CT 8

Der gesamte Hänger bildet die Basis für Ihre mobile Wohnung.

Aufgeklappt bietet er Ihnen:

- Schlafraum mit Innenkabine und Schaumstoffauflagen
- Sitzflächen mit Schaumstoff und Klapptisch
- ausschwenkbare Campingküche
- zweiflammigen Propangas-Kocher
- dazu Spüle, Besteckkasten und Gasflasche
- abschließbares Wertfach
- große Unterbringungsmöglichkeiten
- große Stauräume an den Längsseiten

Ein praktischer Wohnzeltanhänger – ideal für Urlaub zu zweit – die Garantie für angenehmen Aufenthalt und Erholung.

IFA-CAMPTOURIST CT 8

In kürzester Zeit bauen Sie sich ein behagliches Unterwegsquartier auf.

- problemloser Aufbau des Hauptzeltes durch leicht handhabbares Klappsystem
- Gestänge für Sonnensegel als Baugruppe
- alles harmonisch und praktisch

Gestalten auch Sie Ihre Freizeit mit dem CT 8.

IFA-CAMPTOURIST CT 8

Starklar für die Weiterreise, Abbau geht genauso schnell wie der Aufbau.

Der Hänger zeichnet sich aus durch:

- günstiges Eigenmasse/Nutzmasse-Verhältnis
- geringes Eigengewicht
- abnehmbare Zugeinrichtung
- eine beschichtete Plane zur Abdeckung

Sie können ihn erwerben als:

- mechanisch gebremste Ausführung mit Rückfahrautomatik oder
- ungebremst.

Damit Ihr Urlaub erlebnisreicher wird: Buchen Sie einfach IFA-Camptourist.

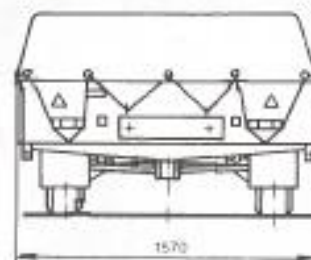
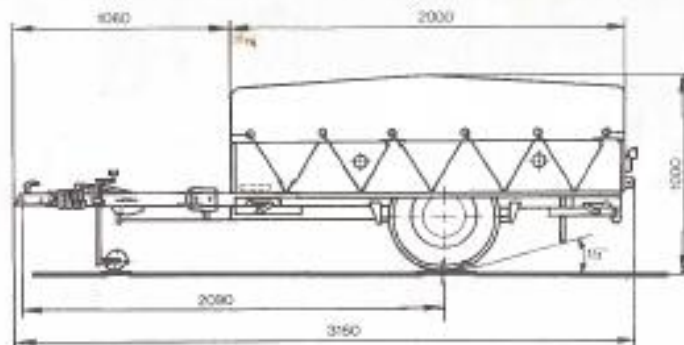
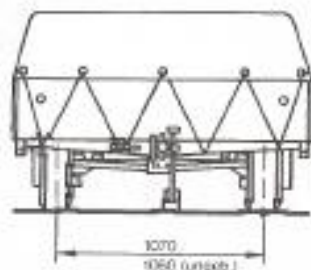

Technische Daten

Grundausrüstung

Eigenmasse gebremst	280 kg
Eigenmasse ungebremst	262 kg
Nutzmasse gebremst	270 kg
Nutzmasse ungebremst	288 kg
zulässige Gesamtmasse	550 kg
Grundfläche Hauptzelt	9,30 m ²
Liegefläche	1.400 x 2.000 mm
maximale Stehhöhe	2,35 m
minimale Stehhöhe	1,85 m
Bereifung	5,20 m x 13

Sonderzubehör

- Buglaufrad
- Reserveradhalterung
- Reserverad
- Rücklehnen mit Schaumstoffkissen

Technische Änderungen sind im Zuge der Weiterentwicklung vorbehalten!

Hersteller:

Exporteur:

Händler:

 **CAMPTOURIST**

VEB Kraftfahrzeugwerk
„Ernst Grube“ Werdau
DDR - Werdau 9620



Betrieb des IFA-KOMBINATES
Personenkraftwagen Karl-Marx-Stadt



TRANSPORTMASCHINEN
EXPORT · IMPORT
DDR · 1088 Berlin